

GARANTIA

Esta luminária tem sua qualidade assegurada contra eventuais defeitos de fabricação, que porventura possam ocorrer durante o período de 1(um) ano, contados a partir da data de emissão de nota fiscal de venda ao consumidor.

LEGENDA

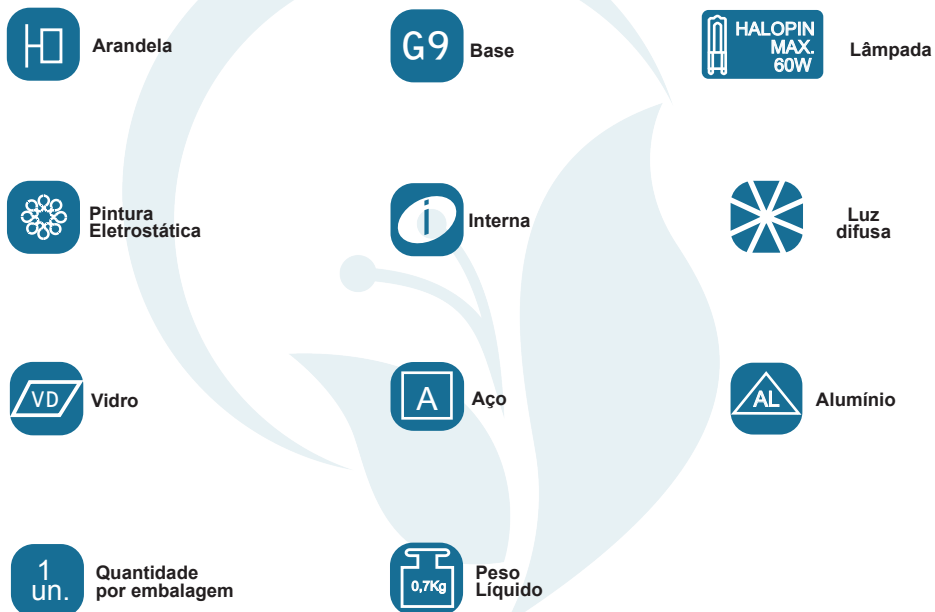

Matriz
Rua Parapuã, 958 - 02831.001
Freg. do ó - São Paulo - SP - Brasil
Tel +55 (11) 2344-5861
lumivita@lumivita.com.br

MANUAL DE INSTALAÇÃO



LUMIVITA
conceito em iluminação

30192/2 Arandela Ribattere I

Obrigado por comprar os produtos da Lumivita.

DESCRIÇÃO

Arandela para lâmpada halopin (máx. 60W). Constituída em aço, alumínio e vidro fosco e refletor frisado. Acabamento em pintura eletrostática.

DADOS TÉCNICOS

- Medidas aproximadas em mm.

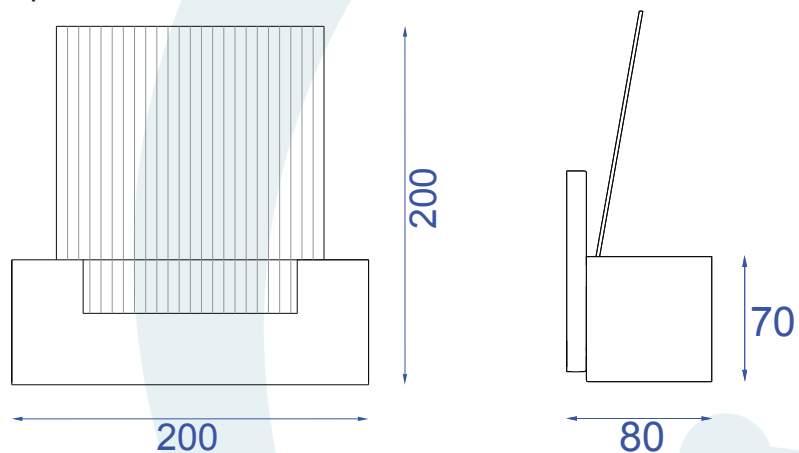

COMPONENTES

1 - Base

2 - Cor

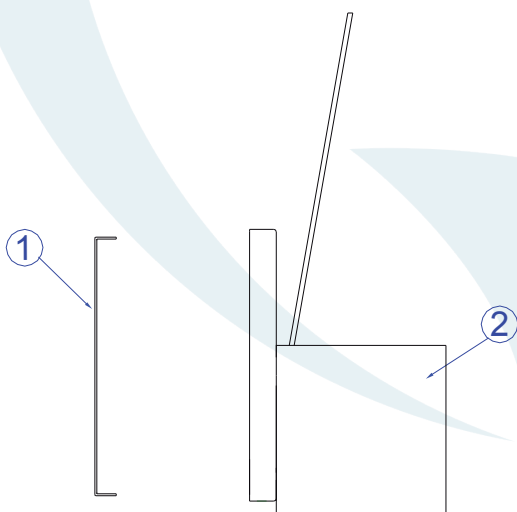

INSTALAÇÃO

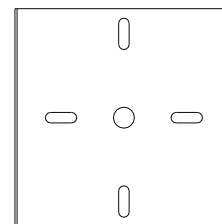

1º - Posicionar a base na parede.

2º - Encaixar a lâmpada sem forçar o soquete.

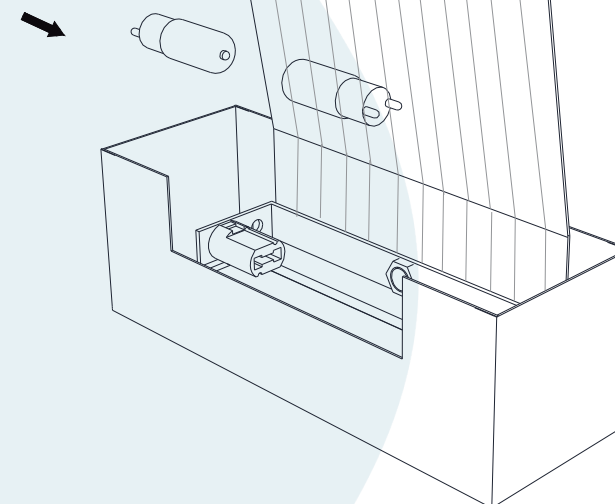

3º - Fixar a canopla com o tubo através dos parafusos.