

GARANTIA

Esta luminária tem sua qualidade assegurada contra eventuais defeitos de fabricação, que porventura possam ocorrer durante o período de 1(um) ano, contados a partir da data de emissão de nota fiscal de venda ao consumidor.

LEGENDA

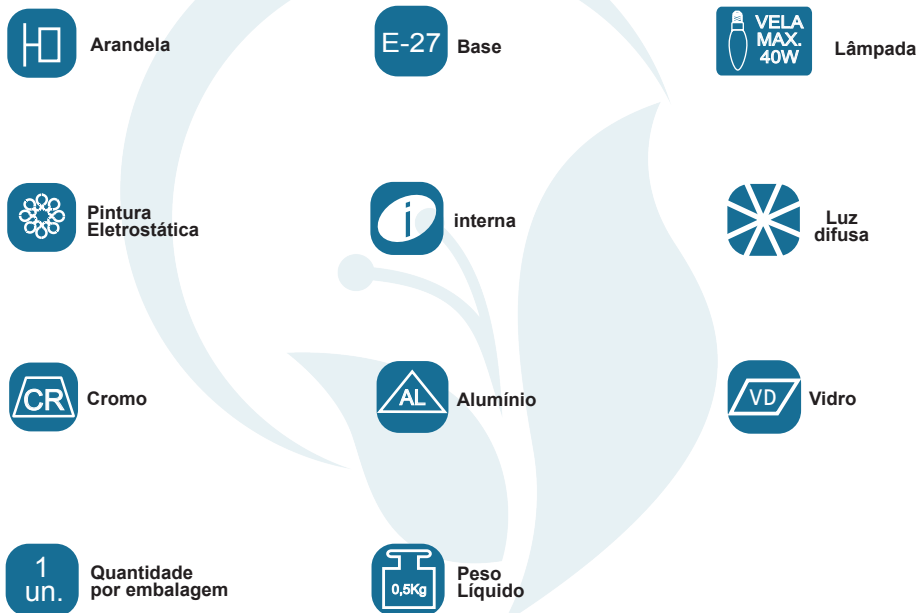

Matriz
Rua Parapuã, 958 - 02831.001
Freg. do ó - São Paulo - SP - Brasil
Tel +55 (11) 2344-5861
lumivita@lumivita.com.br

MANUAL DE INSTALAÇÃO



30536/1 Arandela Ciclope II

Obrigado por comprar os produtos da Lumivita.



DESCRIÇÃO

Arandela para lâmpada vela (máx. 40W). Constituída em alumínio e vidro, tendo seu acabamento em pintura eletrostática ou em cromo.

DADOS TÉCNICOS

- Medidas aproximadas em mm.

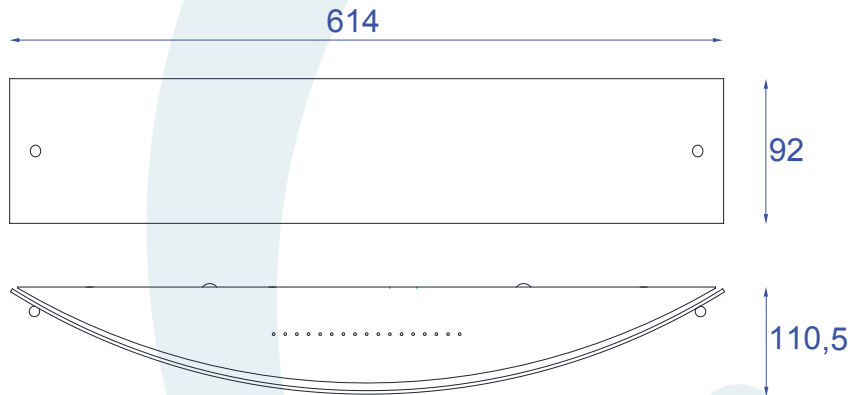

COMPONENTES

1 - Vidro

2 - Base

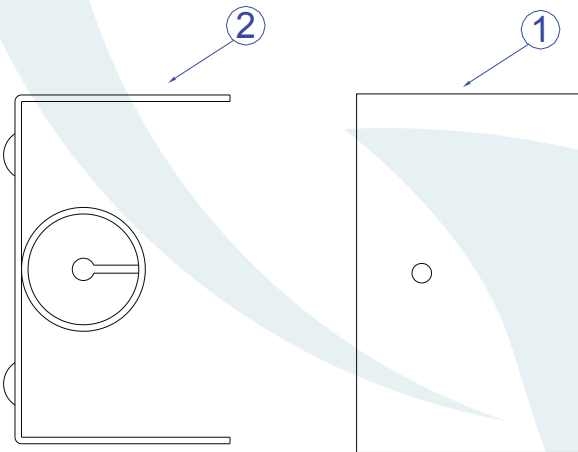

INSTALAÇÃO

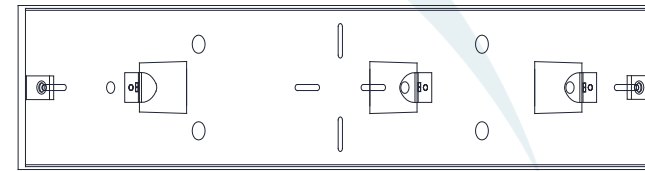

1° - Posicionar a base na parede.

