

## GARANTIA

Esta luminária tem sua qualidade assegurada contra eventuais defeitos de fabricação, que porventura possam ocorrer durante o período de 1(um) ano, contados a partir da data de emissão de nota fiscal de venda ao consumidor.

## LEGENDA



 **Matriz**  
Rua Parapuã, 958 - 02831.001  
Freg. do ó - São Paulo - SP - Brasil  
Tel +55 (11) 2344-5861  
[lumivita@lumivita.com.br](mailto:lumivita@lumivita.com.br)

04 Arandela Trapézio

# MANUAL DE INSTALAÇÃO



## 30514/2 Arandela Trapézio

Obrigado por comprar os produtos da Lumivita.

**Abilux**  
Associação Brasileira da Indústria de Iluminação

**ADD**  
ASSOCIAÇÃO DESPORTIVA PARA DEFICIENTES

## DESCRIÇÃO

Arandela para lâmpada halopin (Máx. 60W). Constituída em alumínio, tendo seu acabamento com pintura eletrostática. Uso interno.

## DADOS TÉCNICOS

- Medidas aproximadas em mm.

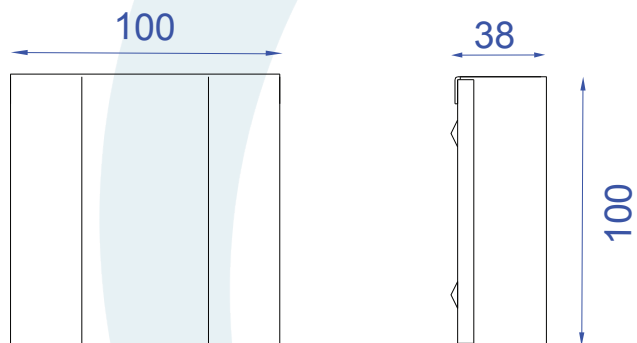

## COMPONENTES

- 1 - Corpo
- 2 - Base
- 3 - Travessa

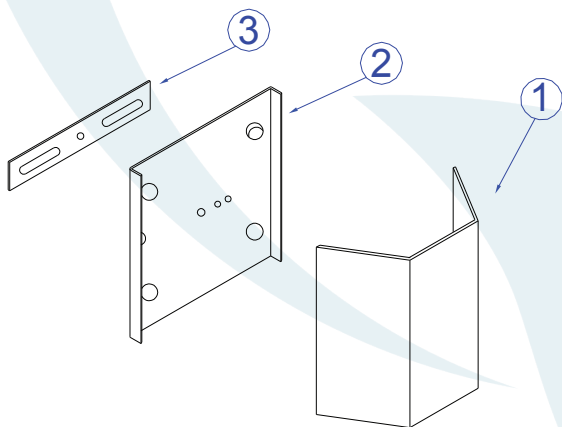

## INSTALAÇÃO

1º - Posicionar a travessa na parede.

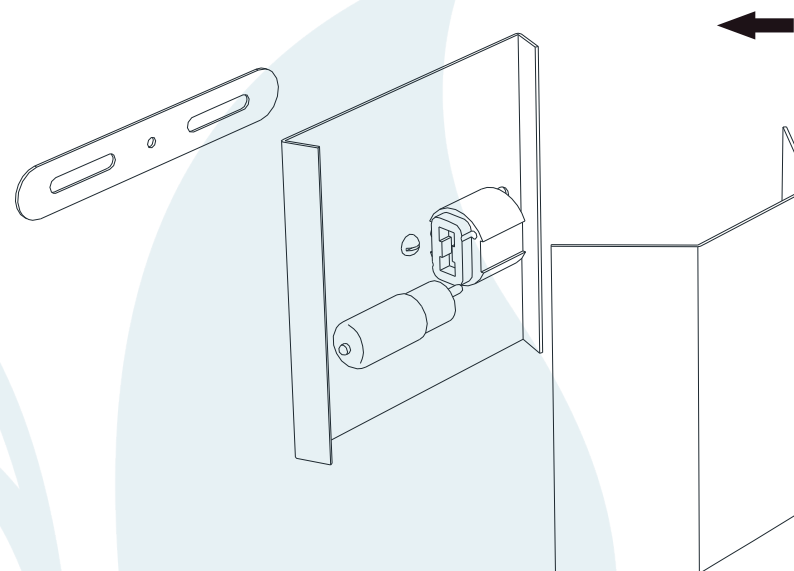

2º - Encaixar a lâmpada sem forçar o bulbo.

3º - Colocar o corpo na base.