

## GARANTIA

Esta luminária tem sua qualidade assegurada contra eventuais defeitos de fabricação, que porventura possam ocorrer durante o período de 1(um) ano, contados a partir da data de emissão de nota fiscal de venda ao consumidor.

## LEGENDA

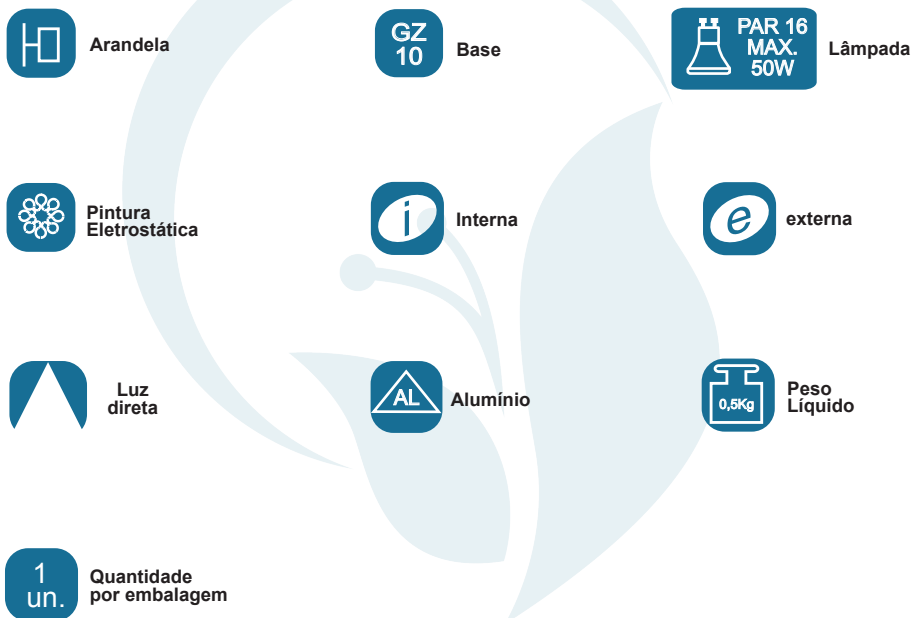

### Matriz

Rua Parapuã, 958 - 02831.001  
Freg. do ó - São Paulo - SP - Brasil  
Tel +55 (11) 2344-5861  
[lumivita@lumivita.com.br](mailto:lumivita@lumivita.com.br)

# MANUAL DE INSTALAÇÃO



# LUMIVITA

conceito em iluminação

## 30503/3 Arandela Conexão II

Obrigado por comprar os produtos da Lumivita.

## DESCRIÇÃO

Arandela para lâmpada par 16 (máx. 50W). Constituída em alumínio, tendo seu acabamento em pintura eletrostática.

## DADOS TÉCNICOS

- Medidas aproximadas em mm.

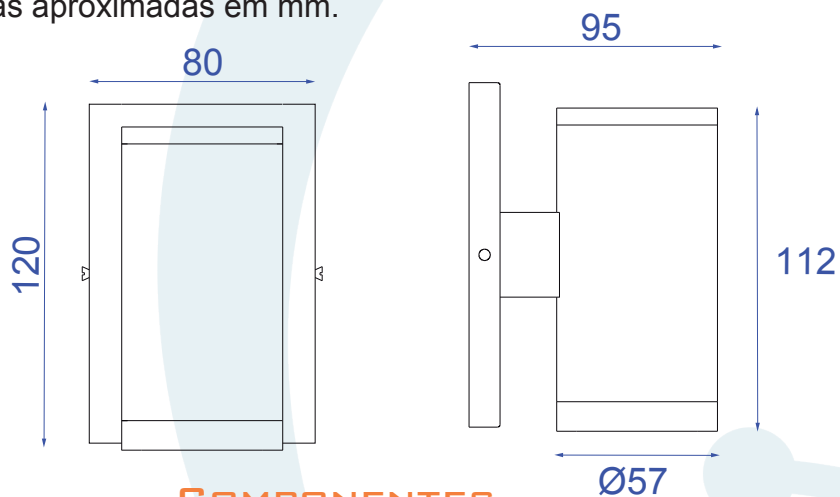

## COMPONENTES

- 1 - Tampa
- 2 - Corpo
- 3 - Aro
- 4 - Canopla
- 5 - Travessa

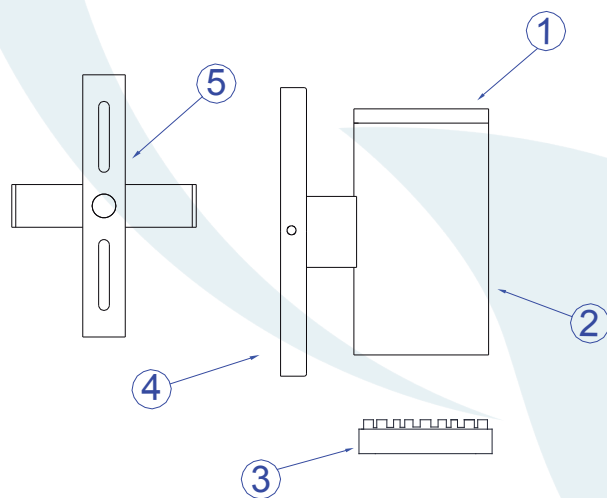

## INSTALAÇÃO

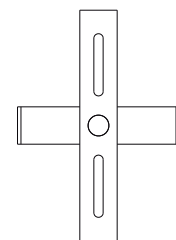

1º - Posicionar a travessa na parede.

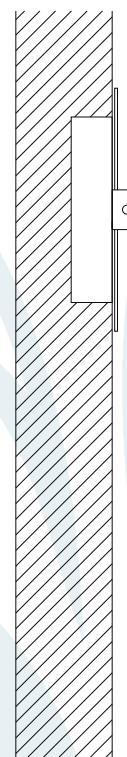

2º - Fixar o corpo e a canopla junto a travessa.

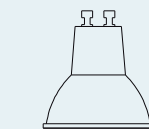
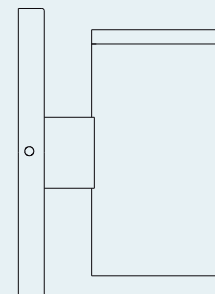

3º - Rosquear a lâmpada sem forçar o soquete.