

GARANTIA

Esta luminária tem sua qualidade assegurada contra eventuais defeitos de fabricação, que porventura possam ocorrer durante o período de 1(um) ano, contados a partir da data de emissão de nota fiscal de venda ao consumidor.

LEGENDA



Matriz

Rua Parapuã, 958 - 02831.001
Freg. do ó - São Paulo - SP - Brasil
Tel +55 (11) 2344-5861
lumivita@lumivita.com.br

MANUAL DE INSTALAÇÃO



LUMIVITA

conceito em iluminação

10138-10142/1 Embutido Foschio

Obrigado por comprar os produtos da Lumivita.

DESCRIÇÃO

Embutido orientável, com aro redondo de arremate. Aro em alumínio com pintura eletrostática. Tubo unicolor ou preto.

DADOS TÉCNICOS

- Medidas aproximadas em mm.

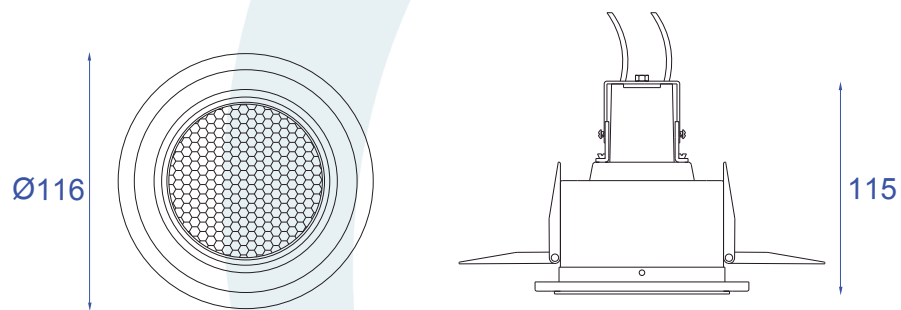

COMPONENTES

1 - Corpo do embutido

2 - Mola de fixação

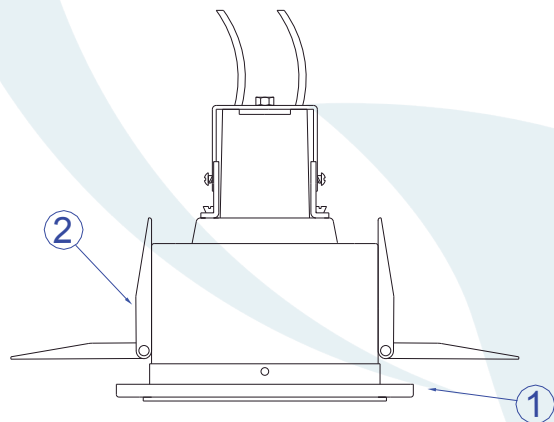

INSTALAÇÃO



1º - Fechar as molas e inserir na abertura.

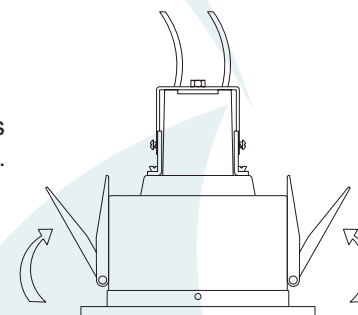

2º - Rosquear a lâmpada na base.

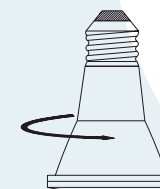

3º - Fixar a luminária.

